



BEDIENUNGSANLEITUNG

Kompaktanlage mit Plattenspieler
Art.-Nr. 56 96 009

Vielen Dank, dass Sie sich für den Kauf dieses Produkts entschieden haben. Bitte lesen Sie diese Bedienungsanleitung aufmerksam durch, bevor Sie das Gerät in Betrieb nehmen, und bewahren Sie die Anleitung für späteres Nachschlagen sicher auf.

Beschreibung der Bedienelemente

1. Staubabdeckung
2. LC-Display
3. Aufnahme-Taste
4. Eingangs-Wahltaste
5. Betriebsanzeige-LED
6. Funktions-Wahlschalter
7. 3,5 mm Kopfhörer-Anschluss
8. USB-Anschluss
9. Kassettenfach-Tür (1)
10. Radio Frequenzband-Wahlschalter (MW, UKW oder UKW-Stereo)
11. SD/MMC-Speicherkartenslot
12. MP3 Folder Up-Taste (nächster Ordner)
13. Skip Down ◀◀ Taste (Titel zurückspringen)
14. Kontroll-Tasten für Kassettendeck 1
 - ▶ Wiedergabe
 - ◀◀ Schnelrücklauf
 - ▶▶ Schnellvorlauf
 - ▲ Stopp/Auswerfen
 - || Pause
15. CD-Tür
16. Wiedergabe/Pause/Stopp-Taste
17. X-Bass An/Aus-Taste
18. Empfangssensor Fernbedienung
19. Gerät An/Aus Lautstärke +/- Regler
20. Frequenzeinstellregler
21. LED-Anzeige UKW-Stereo
22. Kassettenfach-Tür (2)
23. Highspeed Dubbing-Taste (Aufnahme von Kassette 1 auf Kassette 2)
24. Skip Up ▶▶ Taste (Titel überspringen)

25. LED Wahlanzeige
26. Kontroll-Tasten für Kassettendeck 2
27. CD-Tür Öffnen/Schließen
28. Plattenspieler Single-Adapter
29. Plattenspieler Geschwindigkeitswahlschalter
30. Tonarm-Ablage
31. UKW-Wurfantenne
32. Line-Out-Anschluss
33. Lautsprecher-Anschlüsse (L/R)
34. Wahlschalter Auto-Stopp
35. Netzkabel
36. AUX-Eingang

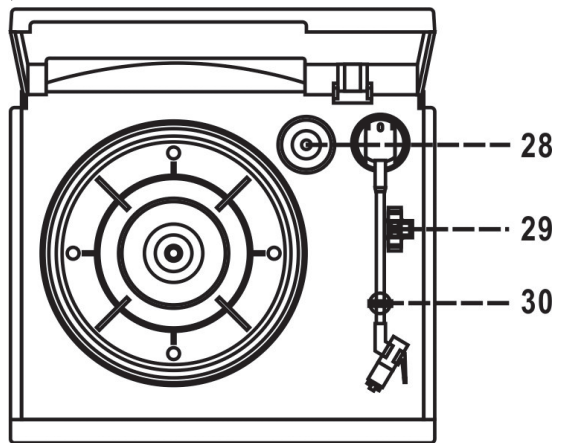

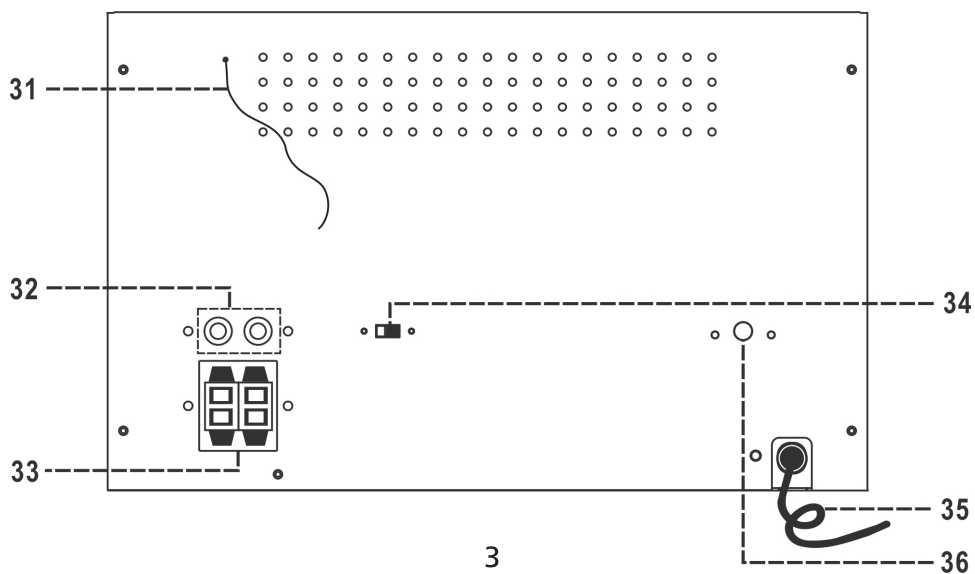
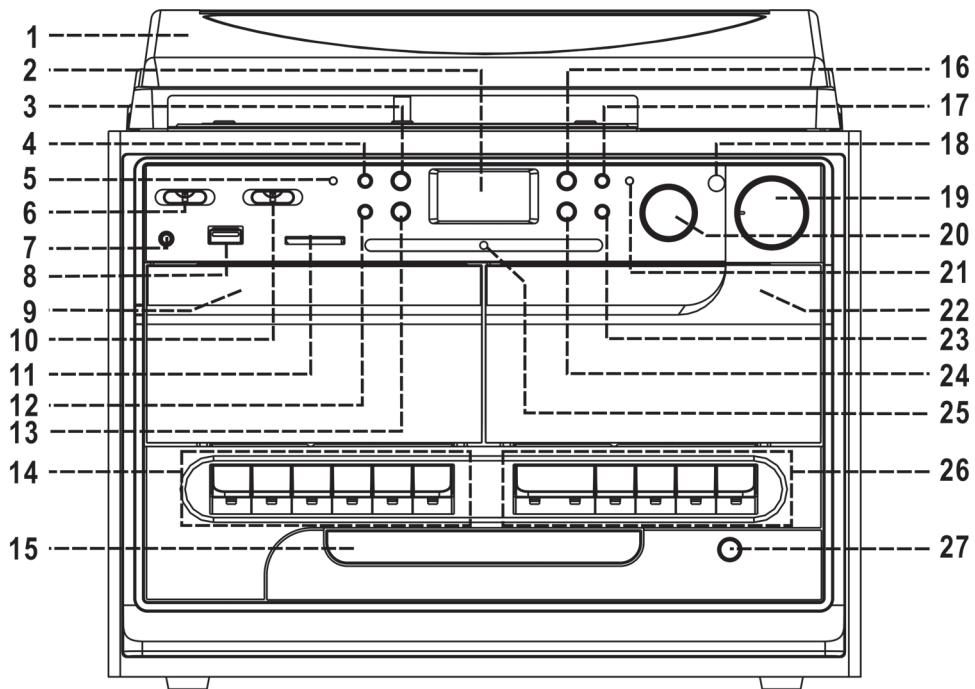

Vor der Erst-Inbetriebnahme

Aufstellen

- Nehmen Sie alle Einzelteile aus der Verpackung und entfernen Sie sämtliches Schutz/Transportmaterial.
- Schließen Sie das Gerät erst an der Netzsteckdose an, wenn Sie geprüft haben, ob die für dieses Gerät erforderliche Betriebsspannung mit der in Ihrem Haushalt befindlichen Netzspannung übereinstimmt.
- Verdecken Sie keine Lüftungsschlitze und stellen Sie sicher, dass rund um das Gerät mehrere Zentimeter Raum für Belüftung frei sind.

Montage Plattenspieler-Deckel

1. Drücken Sie die Metallhalterung nach hinten.
2. Bringen Sie die Metallhalterung am Deckel an.
3. Bringen Sie das Scharnier des Deckels an der Hinterkante der Anlage an.

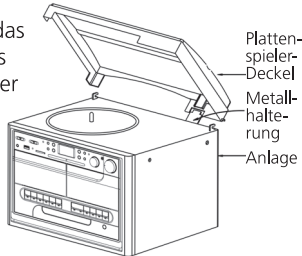

Inbetriebnahme der Anlage

1. Schließen Sie das Lautsprecherkabel am Lautsprecher-Anschluss (33) auf der Rückseite des Geräts an und schließen Sie danach das Netzkabel der Anlage (35) an einer Netzsteckdose Ihres Haushalts an.
2. Drehen Sie zum Einschalten des Geräts am An/Aus-Knopf (19) im Uhrzeigersinn, bis Sie ein Klickgeräusch hören und die Betriebsanzeige-LED (5) aufleuchtet.
3. Stellen Sie den Funktions-Wahlschalter (6) in die Position »Radio«. Sobald das LC-Display (2) aufleuchtet, ist das Gerät betriebsbereit. Sie können nun Musik abspielen oder Radio hören.

Das Radio

Frequenz manuell einstellen

1. Stellen Sie den Funktions-Wahlschalter (6) in die Position »Radio« und stellen Sie dann mit dem Frequenzband-Wahlschalter (10) das gewünschte Frequenzband (MW, UKW oder UKW-Stereo) ein.
2. Stellen Sie die gewünschte Frequenz durch Drehen am Frequenzeinstellregler (20) ein.
3. Stellen Sie die gewünschte Lautstärke mit dem Lautstärke +/- Regler (19) ein.

UKW und UKW-Stereo-Empfang

Stellen Sie den Frequenzband-Wahlschalter (10) in die Position »UKW«. Die Programme werden dann in Mono empfangen. Wir empfehlen Ihnen, den Empfangsmodus in Mono einzustellen, wenn das Empfangssignal nur schwach ist.

Um Programme in Stereo zu empfangen, stellen Sie den Frequenzband-Wahlschalter (10) in die Position »UKW-st«. Die LED-Anzeige für UKW-Stereo (21) leuchtet auf, sobald ein UKW-Stereo-Sender empfangen wird.

Tipps für bestmöglichen Empfang

- **MW:** Die Mittelwellenantenne ist bereits im Geräteinneren integriert. Falls der Empfang schwach sein sollte, drehen oder verstellen Sie das Gerät ein wenig, dann verbessert sich der Empfang für gewöhnlich.
- **UKW:** Auf der Rückseite des Geräts befindet sich eine integrierte UKW-Wurfantenne (31). Der Draht dieser Antenne sollte vollständig ausgewickelt und ausgelegt werden.

CDs abspielen

CD einlegen

1. Stellen Sie den Funktions-Wahlschalter (6) in die Position »CD/USB/SD«.
2. Drücken Sie die Öffnen/Schließen-Taste (27), um die CD-Tür (15) zu öffnen.
3. Legen Sie eine CD mit der bedruckten Seite nach oben ein und schließen Sie dann die CD-Tür wieder.
4. Die CD wird nun eingelesen. Nach einigen Sekunden werden im LC-Display (2) die Gesamtzahl der Songs und die Gesamtlaufzeit der CD angezeigt.

Wiedergabe/Pause/Stopp-Modus Symbol

1. Drücken Sie die Wiedergabe/Pause/Stopp-Taste (16), um die Wiedergabe zu starten. Der erste Song wird nun abgespielt.
2. Drücken Sie die Wiedergabe/Pause/Stopp-Taste (16) einmal, um die Wiedergabe zu unterbrechen. Die Wiedergabe wird unterbrochen und die Songnummer im LC-Display (2) blinkt. Wenn Sie mit der Wiedergabe fortfahren möchten, drücken Sie einfach nochmals die Wiedergabe/Pause/Stopp-Taste (16).
3. Wenn Sie die Wiedergabe/Pause/Stopp-Taste (16) während der Wiedergabe länger als 2 Sekunden gedrückt halten, wird die Wiedergabe abgebrochen.

Überspringen/Suchen-Modus (Skip/Search Up ►► / Skip/Search Down ◄◄)

1. Wenn Sie während der Wiedergabe oder Pause die Skip Up ►► -Taste (24) drücken, springt der Player direkt zum nächsten Song, im Display wird die nächste Tracknummer angezeigt und der Song wird wiedergegeben (oder befindet sich beim entsprechenden Song im Pause-Modus).

2. Wenn Sie während der Wiedergabe oder Pause die Skip Down ◄◄-Taste (13) drücken, springt der CD-Player direkt zum Anfang des aktuellen Songs zurück, im Display wird die aktuelle Tracknummer angezeigt und der Song von Anfang an wiedergegeben (oder befindet sich beim entsprechenden Song im Pause-Modus).
3. Wenn Sie nach Schritt 2 die Skip Down ◄◄-Taste (13) nochmals drücken, springt der Player zum vorherigen Song und beginnt mit dessen Wiedergabe (oder befindet sich beim entsprechenden Song im Pause-Modus).
4. Wenn Sie während der Wiedergabe die Skip Up ►► bzw. Skip Down-Taste ◄◄ (24 bzw. 13) gedrückt halten, wird der Song im Schnellvorlauf bzw. Schnelrücklauf abgespielt, bis Sie die Taste wieder loslassen.

MP3-CDs

1. Drücken Sie die Folder-Taste (12), um zum nächsten Ordner zu gelangen.
2. Drücken Sie die Skip Up ►►- oder Skip Down ◄◄-Taste (24/13), um zum nächsten oder vorherigen Song zu gelangen.
3. Wenn Sie den gewünschten Song ausgewählt haben, drücken Sie die Wiedergabe/Pause/Stopp-Taste (16), um die Wiedergabe zu starten.

ID3 (Track/Albumtitel)-Funktion (mit der Fernbedienung)

Drücken Sie während der Wiedergabe einer MP3-CD die Info-Taste auf der Fernbedienung. Im Display wird der Songtitel angezeigt. Zum Ausschalten der Funktion drücken Sie einfach nochmals die Info-Taste.

Suchfunktion für Songtitel/ Ordnername (mit der Fernbedienung)

Wenn keine Musik-Wiedergabe stattfindet, können Sie einen Song auf der MP3-CD mit Song/Ordnernamen suchen:

1. Drücken Sie die Find-Taste auf der Fernbedienung einmal, dann drücken Sie die Skip Up **▶▶**- oder Skip Down **◀◀**-Taste (24/13), um den Namen eines Songs alphabetisch im LC-Display zu suchen. Wenn Sie den gewünschten Song gefunden haben, drücken Sie die Wiedergabe/Pause/Stop-Taste (16), um die Wiedergabe zu starten.
2. Drücken Sie zweimal kurz hintereinander die Find-Taste, dann wird im Display der Ordnername angezeigt. Drücken Sie nun die Skip Up **▶▶**- oder Skip Down **◀◀**-Taste (24/13), um den gewünschten Ordner auszuwählen. Danach drücken Sie die Wiedergabe/Pause/Stop-Taste (16), um die Wiedergabe aller Songs zu starten, die sich in diesem Ordner befinden.

Hinweis:

- Falls die MP3-Dateien keine Namensinformationen enthalten, wird im Display (2) »none« oder »unknown« angezeigt.
- Das LC-Display (2) unterstützt nur die englische Sprache.

Voraussetzungen für das MP3-Songformat:

- MP3 Bitrate: 32 KBPS ~ 256 KBPS
- Die Wiedergabequalität einer MP3-CD unterscheidet sich von der Qualität einer Audio-CD aufgrund der Aufnahme-Unterschiede. Darüber hinaus dauert das Einlesen einer MP3-CD aufgrund der unterschiedlichen Formate länger als bei einer Audio-CD.

Repeat/Intro/Random-Modus (Wiederholen/Intro/Zufalls-Modus)

Drücken Sie während der Wiedergabe die Repeat/Intro/Random-Taste der Fernbedienung, dann werden ein einzelner Song, ein Ordner (nur bei MP3) oder alle Songs in verschiedenen Modi wie folgt wiedergegeben:



Beim Abspielen einer CD

(1) Wiederholen 1 → (2) Wiederholen aller Songs → (3) Intro → (4) Random (Zufall) → (5) Aus

Wiedergabe-Modus

Wiederholen einzelner Song
Wiederholen aller Songs
Intro Wiedergabe-Modus
Zufalls-Modus
Aus

Anzeige im LC-Display

 (einmal auf Repeat/Intro/Random-Taste drücken)
 ALL (zweimal auf Repeat/Intro/Random-Taste drücken)
INTRO (dreimal auf Repeat/Intro/Random-Taste drücken)
RANDOM (viermal auf Repeat/Intro/Random-Taste drücken)
----- (fünfmal auf Repeat/Intro/Random-Taste drücken)



Beim Abspielen einer MP3-CD

(1) Wiederholen 1 → (2) Wiederholen 1 Ordner → (3) Wiederholen aller Ordner
↑ (6) Aus ← (5) Random (Zufall) ← (4) Wiedergabe Intro ↓

Wiedergabe-Modus

Wiederholen einzelner Song
Wiederholen aller Songs
Wiederholen einzelner Ordner
Intro Wiedergabe-Modus
Zufalls-Modus
Aus

Anzeige am LC-Display

 (einmal auf Repeat/Intro/Random-Taste drücken)
 (zweimal auf Repeat/Intro/Random-Taste drücken)
 (dreimal auf Repeat/Intro/Random-Taste drücken)
INTRO (viermal auf Repeat/Intro/Random-Taste drücken)
RANDOM (fünfmal auf Repeat/Intro/Random-Taste drücken)
----- (sechsmal auf Repeat/Intro/Random-Taste drücken)

a) Wiedergabe wiederholen (Repeat)

Mit dieser Funktion können Sie den ausgewählten Song oder Ordner wiederholt anhören.

b) Wiedergabe Intro (mit der Fernbedienung)

Mit dieser Funktion können Sie die Anfänge aller Songs (je 10 Sekunden) einer CD anhören. Diese Funktion ist bei der Suche nach einem bestimmten Song sehr hilfreich.

c) Zufalls-Wiedergabe (Random-Play)

Mit dieser Funktion können Sie sämtliche Songs einer CD oder eines Ordners in zufälliger Reihenfolge anhören.

CD-Wiedergabe programmieren (mit der Fernbedienung)

Sie können für die Wiedergabe von CD oder MP3-Dateien bis zu 32 Tracks in beliebiger Reihenfolge programmieren. Bevor Sie mit dem Programmieren beginnen, stellen Sie bitte sicher, dass gerade keine Musik-Wiedergabe stattfindet. Dann gehen Sie wie folgt vor:

1. Im CD/USB-Modus beenden Sie die CD-Wiedergabe.
2. Drücken Sie die Program-Taste der Fernbedienung, dann wird im LC-Display (2) »PROG« angezeigt. Darüber hinaus werden im Display die Programm-Nummer und die Ziffern für die zu programmierende Tracknummer angezeigt.
3. Wählen Sie durch Drücken der Skip Up ►►- oder Skip Down ◄◄-Taste (24/13) den Song aus, den Sie programmieren möchten.
4. Drücken Sie die Program-Taste der Fernbedienung, um den ausgewählten Song abzuspeichern.
5. Wiederholen Sie nun Schritt 3 und 4, um weitere Songs Ihrer Wahl abzuspeichern.
6. Wenn Sie alle gewünschten Songs (bis zu 32) abgespeichert haben, drücken Sie die Wiedergabe/Pause/Stopp-Taste (16), um die Wiedergabe in der von Ihnen vorge-

gebenen Reihenfolge zu starten.

7. Um die Programmierung zu löschen, halten Sie die Stopp-Taste der Fernbedienung solange gedrückt, bis die Anzeige »PROG« im LC-Display (2) erlischt.

Wiedergabe von MP3-Songs eines angeschlossenen USB-Speichermediums oder einer angeschlossenen SD/MMC-Speicherkarte

Dieses Gerät kann MP3-Dateien wiedergeben, die auf einem USB-Speichermedium (USB-Stick oder MP3-Player) oder einer SD/MMC-Speicherkarte abgespeichert sind.

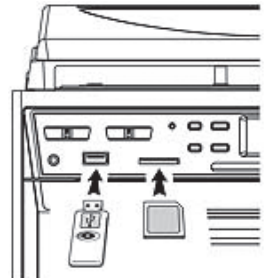

1. Stellen Sie den Funktions-Wahlschalter (6) in die Position »USB/SD« und drücken Sie dann die Eingangs-Wahltaste (4), um den USB- oder Speicherkarten-Modus auszuwählen.
2. Stecken Sie das USB-Gerät ein und achten Sie darauf, dass der USB-Anschluss vollständig eingesteckt ist. Falls Sie auf den Inhalt einer SD- oder MMC-Speicherkarte zugreifen möchten, stecken Sie diese in Richtung des Pfeils ein, der auf der Unterseite des Kartenslots angegeben ist. Bitte stecken Sie die Karte gerade ein, ohne diese zu verbiegen. Wenn Sie das USB-Gerät oder die Speicherkarte verkehrt herum anschließen oder einstecken, kann dies zu Beschädigung der Kompaktanlage oder des Speichermediums führen. Bitte prüfen Sie vor dem Anschließen nach, ob die Ausrichtung korrekt ist.
3. Die Kompaktanlage liest nach dem Anschließen die MP3-Dateien des Speichermediums automatisch ein, danach werden im LC-Display (2) die Gesamtzahl der MP3-Dateien und die Gesamtzahl der Ordner angezeigt.

4. Nun können Sie mit der Wiedergabe beginnen. Gehen Sie dazu wie bei der Wiedergabe einer CD/MP3-CD vor.

Achtung:

- Das System kann Dateien im MP3-Format nur über die USB-Schnittstelle erkennen und lesen.
- Aufgrund von Unterschieden im MP3-Encoding-Format kann es vorkommen, dass manche MP3-Player nicht über die USB-Schnittstelle dieses Geräts abgespielt werden können. Dies ist keine Fehlfunktion des Systems.
- Schließen Sie am USB-Anschluss dieses Geräts keine USB-Verlängerungskabel an. Dieser Anschluss ist nicht dafür geeignet, direkt mit einem Computer verbunden zu werden.

Schallplatten anhören

Hinweise:

- Nehmen Sie die Nadelschutzkappe ab.
- Stellen Sie sicher, dass der Tonarm von der Tonarmhalterung gelöst wurde, bevor Sie mit der Wiedergabe beginnen. Rasten Sie den Tonarm nach Beenden der Wiedergabe wieder in der Halterung ein.

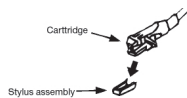

1. Stellen Sie den Funktions-Wahlschalter (6) in die Position »Phono/Aux«.
2. Stellen Sie mit dem Geschwindigkeits-Wahlschalter die korrekte Abspielgeschwindigkeit ein, die abhängig von der verwendeten Schallplattenart ist.
3. Legen Sie die Schallplatte auf den Plattenteller (falls nötig, verwenden Sie dazu den Single-Adapter).
4. Heben Sie den Tonarm von der Halterung an und führen Sie ihn langsam zum Rand der Schallplatte. Der Plattenteller beginnt nun, sich zu drehen.
5. Setzen Sie den Tonarm vorsichtig auf die gewünschte Stelle der Schallplatte, von der aus Sie die Wiedergabe beginnen möchten.

6. Stellen Sie die gewünschte Lautstärke ein.

7. Wenn der Tonarm am Ende der Schallplatte angelangt ist, hört der Plattenteller automatisch auf, sich zu drehen. Heben Sie nun den Tonarm wieder an und führen ihn dann zurück zur Tonarmhalterung.

8. Wenn Sie die Wiedergabe von Hand beenden möchten, heben Sie einfach den Tonarm während der Wiedergabe vorsichtig an und führen ihn dann zurück zur Tonarmhalterung. Der Plattenspieler hat keine Stopp-Taste, die Platte muss ggf. also manuell gestoppt werden.

Anmerkungen:

Bei einigen Schallplatten kann es vorkommen, dass der Auto-Stopp-Bereich außerhalb der bei diesem Gerät eingestellten Markierung liegt, so dass der Plattenteller aufhört, sich zu drehen, bevor der letzte Song ganz abgespielt wurde. In diesem Fall stellen Sie den Auto-Stopp-Schalter (34) in die Position »Aus«, dann kann der ganze Song abgespielt werden, jedoch hört der Plattenteller nicht mehr automatisch auf, sich zu drehen. Sie müssen entweder die Kompaktanlage ausschalten oder den Auto-Stopp-Schalter (34) in die Position »An« zurückstellen, damit der Plattenteller aufhört, sich zu drehen. Dann können Sie den Tonarm wieder in die Halterung zurückführen.

Die Funktionen »AUX« und »Phono« wurden bei dieser Anlage mit derselben Position des Funktions-Wahlschalters belegt. Wenn am AUX-Eingang (36) eine externe Audioquelle mit einem 3,5 mm Klinkenkabel abgeschlossen wird, wechselt das Gerät automatisch in den AUX-Funktionsbetrieb und der Plattenteller hört auf, sich zu drehen. Bitte stellen Sie sicher, dass sich kein Stecker im AUX-Eingang befindet, bevor Sie eine Schallplatte abspielen.

AUX-Eingang

Sie können ein externes Audiogerät (z.B. CD-Player oder MP3-Player) über diese Kompaktanlage betreiben. Schließen Sie hierzu ein 3,5 mm Klinkenkabel (nicht in der Lieferung enthalten) am AUX-Eingang (36) auf der Rückseite der Anlage an. Das andere Ende des Kabels schließen Sie an der externen Audioquelle an. Sie können dann Musik wiedergeben oder auch encodieren.

1. Stellen Sie den Funktions-Wahlschalter (6) in die Position »Phono/Aux«.
2. Stellen Sie mit dem Lautstärke +/- Drehregler (19) die gewünschte Lautstärke ein.
3. Beginnen Sie nun mit der Wiedergabe von der externen Audioquelle.

Line-Out-Anschluss

Sie können diese Kompaktanlage mit Ihrer großen HiFi-Anlage verbinden, indem Sie den Line-Out-Anschluss (28) mit einem AUX-In-Anschluss Ihrer HiFi-Anlage verbinden. Hierzu benötigen Sie ein RCA-(Cinch)-Kabel (nicht im Lieferumfang enthalten).

Audio-Kassetten anhören

Grundsätzliche Bedienung

- Stopp/Auswerfen-Taste: Drücken zum Beenden sämtlicher Kassetten-Funktionen. Nochmals drücken, um die Kassette auszuwerfen.
- Schnellrücklauf- und Schnellvorlauf-Taste: Drücken, um die Kassette schnell vor- oder zurückzuspulen. Stopp/Auswerfen-Taste: zum Beenden des Schnellvorlaufs/-rücklaufs drücken.
- Wiedergabe-Taste: Drücken, um eine Kassette abzuspielen.
- Pause-Taste: Drücken, um die Wiedergabe zu unterbrechen. Zum Fortsetzen der Wiedergabe nochmals drücken.

Wiedergabe

1. Stellen Sie den Funktions-Wahlschalter (6) in die Position »Tape«.
2. Legen Sie eine Kassette in das Kassettenefach ein.
3. Starten Sie die Wiedergabe durch Drücken der Wiedergabe-Taste.
4. Stellen Sie mit dem Lautstärke +/- Drehregler (19) die gewünschte Lautstärke ein.
5. Drücken Sie die Stopp/Auswerfen-Taste, um die Wiedergabe zu beenden.

Anmerkung:

Es ist möglich, beide Kassettendecks direkt aneinander anschließend abzuspielen. Drücken Sie hierzu bei Kassettendeck 1 die Pause- und Wiedergabe-Taste und bei Kassettendeck 2 die Wiedergabe-Taste, dann beginnt Kassettendeck 1 automatisch mit der Wiedergabe, nachdem Kassettendeck 2 die Wiedergabe beendet hat.

Encoding von Schallplatte oder Kassette in eine MP3-Datei

Dieses Gerät kann die Aufnahmen auf Ihren Schallplatten oder Musikkassetten in MP3-Dateien encodieren (umwandeln) und diese Dateien dann auf ein USB-Speichergerät oder eine SD/MMC-Speicherkarte speichern. Bevor Sie mit dem Encodieren beginnen, legen Sie bitte ein Speichermedium (USB-Stick oder SD/MMC-Speicherkarte) in die Anlage ein. Ansonsten kann die Musik nicht abgespeichert werden, diese Anlage verfügt über keinen internen Speicher. Stellen Sie sicher, daß das Speichermedium noch über genügend freien Platz verfügt.

A) Encoding von CD

1. Encodieren eines Songs

- Spiele Sie den Song einer CD, den Sie encodieren und aufnehmen möchten, ganz normal ab.
- Drücken Sie die Aufnahme-Taste (3) während der Wiedergabe des gewünschten Songs.
- Das  und das **REC** Symbol beginnen im Display zu blinken. Das Encoding wird nun durchgeführt.
- Nachdem der Song vollständig encodiert wurde, wird die Wiedergabe des Songs automatisch gestoppt.

2. Encodieren einer ganzen CD

- Legen Sie eine CD mit der bedruckten Seite nach oben zeigend in das CD-Fach ein und schließen Sie dann die CD-Tür.
- Drücken Sie die Aufnahme-Taste (3), nachdem die CD eingelesen wurde. Hinweis: Drücken Sie nicht die Wiedergabe-Taste und danach die Aufnahme-Taste, in diesem Fall würde nur der aktuell abgespielte Song aufgenommen werden.
- Das  und das **REC** Symbol

beginnen im Display zu blinken. Das Encoding wird nun durchgeführt.

- Nachdem die CD vollständig encodiert wurde, wird die Wiedergabe automatisch gestoppt.

3. Encodieren einer programmierten Abfolge von Songs

- Legen Sie eine CD mit der bedruckten Seite nach oben zeigend in das CD-Fach ein und schließen Sie dann die CD-Tür.
- Wählen Sie die gewünschten Songs aus, wie weiter oben unter Punkt »CD-Wiedergabe programmieren« beschrieben.
- Drücken Sie die Aufnahme-Taste (3), nachdem die CD eingelesen wurde. Hinweis: Drücken Sie nicht die Wiedergabe-Taste und danach die Aufnahme-Taste, in diesem Fall würde nur der aktuell abgespielte Song aufgenommen werden.
- Das  und das **REC** Symbol beginnen im Display zu blinken. Das Encoding wird nun durchgeführt.
- Nachdem die programmierte Song-Abfolge vollständig encodiert wurde, wird die Wiedergabe automatisch gestoppt.

Anmerkungen:

- Die Aufnahme/Encoding-Geschwindigkeit ist 1:1 und somit die Original Wiedergabegeschwindigkeit des/der CD-Songs.
- Im Kopier-Modus kann das System nur MP3-Dateien kopieren.
- Das System erstellt einen »Audio«-Ordner und speichert sämtliche encodierten Songs darin ab. Im Display wird »fcopy« angezeigt.
- Das Aufnahmeformat ist auf eine MP3-Bitrate von 128 KBPS voreingestellt. Die Sampling-Rate beträgt 44,1 kHz.
- Im Encoding-Modus wird kein Name des Songs aufgenommen.

- Um die Aufnahme abzubrechen, drücken Sie während der Aufnahme einfach nochmals die Aufnahme-Taste (3).
- Falls USB- und SD/MMC-Slot gleichzeitig mit Speichermedien belegt (angeschlossen) sein sollten, speichert das System beim Encoding im Phono- oder Kassetten-Modus die Dateien zuerst im USB-Gerät
- Die Aufnahme wird nur abgeschlossen, wenn der komplette Song encodiert wurde. Falls Sie den Encoding-Prozess frühzeitig abbrechen sollten, wird kein Track aufgenommen und auch nicht auf USB oder SD/MMC-Karte gespeichert.



4. Kopieren von MP3-Dateien

Wenn Sie statt einer Audio-CD eine MP3-CD in das CD-Fach einlegen, kopiert das System sämtliche darauf befindlichen Dateien auf USB oder SD/MMC-Speicherkarte, wenn Sie die Aufnahme-Taste (3) drücken. Die Vorgehensweise zur Aufnahme ist genau gleich, wie oben bei »Encoding von CD« beschrieben.



Anmerkungen:

- Das System speichert die Dateien zuerst in das USB-Speichermedium, falls USB- und SD/MMC-Slot gleichzeitig mit Speichermedien belegt (angeschlossen) sein sollten.
- Falls Sie die Aufnahme-Taste (3) während der Wiedergabe von USB- oder SD/MMC-Quellen drücken sollten, wird die Datei von USB zu SD/MMC oder von SD/MMC auf USB überspielt.

B) Encoding von Schallplatte

1. Schließen Sie zur Aufnahme ein USB-Gerät am USB-Anschluss der Kompaktanlage an und stellen Sie sicher, dass der Speicher des Geräts noch über genügend freien Platz verfügt.
2. Stellen Sie den Funktions-Wahlschalter (6) in die Position »Phono« und drücken Sie dann direkt die Aufnahme-Taste (3).
3. Im Display (2) wird das Wort »USB« angezeigt und blinkt dann. Danach beginnen im Display das  und das  Symbol zu blinken.
4. Starten Sie nun die Wiedergabe des Songs auf der Schallplatte, den Sie auf USB oder SD aufnehmen möchten. Das Encoding wird nun durchgeführt.
5. Nachdem die Aufnahme beendet wurde, halten Sie die Aufnahme-Taste (3) solange gedrückt, bis im Display keine Symbole mehr blinken und das Gerät in den Phono-Modus zurückkehrt.



C) Encoding von Kassette

1. Schließen Sie zur Aufnahme ein USB-Gerät am USB-Anschluss der Kompaktanlage an und stellen Sie sicher, dass der Speicher des Geräts noch über genügend freien Platz verfügt.
2. Stellen Sie den Funktions-Wahlschalter (6) in die Position »Tape« und drücken Sie dann direkt die Aufnahme-Taste (3).
3. Im Display (2) wird das Wort »USB« angezeigt und blinkt dann. Danach beginnen im Display das  und das  Symbol zu blinken.
4. Starten Sie nun die Wiedergabe des Songs auf der Audio-Kassette (entweder von Kassettendeck 1 oder 2), den Sie ins MP3-Format encodieren möchten. Das Encoding wird nun durchgeführt.
5. Nachdem die Aufnahme beendet wurde, halten Sie die Aufnahme-Taste (3) solange gedrückt, bis im Display keine Symbole mehr blinken und das Gerät in den Tape-Modus zurückkehrt.



D) Dateien (Songs) von USB auf SD oder umgekehrt kopieren

Sie haben mit diesem Gerät die Möglichkeit, einen Song oder alle Songs von USB auf SD oder von SD auf USB zu kopieren. Hierfür brauchen Sie lediglich die Aufnahme-Taste (3) wie folgt zu drücken:

1. Kopieren eines Songs



- a) Geben Sie den Song Ihrer Wahl, den Sie kopieren möchten, von der SD/MMC-Karte wie gewohnt wieder.
- b) Drücken Sie die Aufnahme-Taste (3) während der Wiedergabe des gewünschten Songs. Im Display beginnen das  und das  Symbol zu blinken. Der Kopiervorgang wird nun durchgeführt.
- b) Nachdem der Song vollständig kopiert wurde, wird die Wiedergabe des Songs automatisch beendet.

2. Kopieren sämtlicher Songs

- a) Schließen Sie ein USB-Speichergerät oder eine SD/MMC-Speicherkarte an und achten Sie nach dem Einlesen darauf, dass sich das Gerät im Stopp-Modus befindet.
- b) Nachdem die Informationen der Karte vollständig eingelesen wurden, drücken Sie die Aufnahme-Taste (3). Im Display beginnen das  und das  Symbol zu blinken. Der Kopiervorgang wird nun durchgeführt.
- c) Nachdem alle Songs vollständig kopiert wurden, wird die Wiedergabe automatisch beendet.

E) Encoding Bitrate einstellen (mit der Fernbedienung)

Sie können die gewünschte Bitrate für das Encoding von CD oder Schallplatte auf USB selbst einstellen. Eine höhere Bitrate erzielt eine bessere Soundqualität und benötigt mehr Speicherplatz. Sie haben die Wahl zwischen 32, 64, 96, 128, 192 oder 256 KBPS.

1. Stellen Sie den Funktions-Wahlschalter (6) in die Position »Phono« und bleiben Sie im Stopp-Modus.
2. Drücken Sie die Info-Taste auf der Fernbedienung, dann wird im Display (2) die voreingestellte Bitrate (128 KBPS) angezeigt.
3. Drücken Sie zum Auswählen der gewünschten Bitrate für das Encoding die Skip Up  oder Skip Down  Taste (24, 13).
4. Zum Bestätigen der Einstellung drücken Sie nochmals die Info-Taste, danach kehrt das Display (2) wieder in den Phono-Modus zurück.

F) Tracks trennen (mit der Fernbedienung)

Sie können die Musikaufnahme von Schallplatte oder Kassette auf USB/SD während des Encoding-Vorgangs unterteilen. Jedes Mal, wenn Sie die **TS**-Taste (Track Separation) auf der Fernbedienung während des Encoding-Vorgangs von Schallplatte oder Kassette auf USB/SD drücken, erzeugt das System eine neue Datei (einen neuen Track) und fährt mit der Aufnahme fort. Im Display (2) blinkt dann der Text »Phono« oder »Tape« einmal kurz auf und zeigt damit an, dass das Gerät erfolgreich eine neue Datei (einen neuen Track) erzeugt hat.

Dateien von USB oder SD/MMC-Karte löschen (mit der Fernbedienung)

Sie können mit der Fernbedienung dieses Geräts auch Dateien löschen, die auf angeschlossenen USB- oder SD/MMC-Speichermedien gespeichert sind. Gehen Sie dazu wie folgt vor:

A) Eine Datei löschen

1. Stellen Sie den Funktions-Wahlschalter (6) in die Position »USB« oder »SD«.
2. Halten Sie die Info-Taste auf der Fernbedienung 3 Sekunden lang gedrückt, dann wird im Display (2) »del ---001« angezeigt.
3. Zum Auswählen der Datei, die Sie löschen möchten, drücken Sie die Skip Up ►► oder Skip Down ◄◄ Taste (24,13).
4. Drücken Sie die Aufnahme-Taste, um in das Aufnahme-Menü zu gelangen und wählen Sie mit der Skip Up ►► oder Skip Down ◄◄ Taste (24,13) zwischen »Yes« (Ja) und »No« (Nein) aus.
5. Zum Bestätigen der Einstellung drücken Sie nochmals die Aufnahme-Taste.

B) Alle Dateien löschen

1. Stellen Sie den Funktions-Wahlschalter (6) in die Position »USB« oder »SD«.
2. Halten Sie die Info-Taste auf der Fernbedienung 3 Sekunden lang gedrückt und im Display (2) wird »del ---001« angezeigt.
3. Halten Sie die Info-Taste auf der Fernbedienung weiterhin gedrückt, im Display blinkt dann die Anzeige »format (y/n)«. Dann wählen Sie mit der Skip Up ►► oder Skip Down ◄◄ Taste (24,13) zwischen »Yes« und »No« aus.
4. Zum Bestätigen der Einstellung drücken Sie nochmals die Aufnahme-Taste.

Anmerkungen:

- Sämtliche Dateien, die sich auf dem USB-Speichermedium oder auf der SD/MMC-Speicherkarte befinden, werden komplett gelöscht, nachdem Sie die Einstellung »Yes« bestätigt haben.
- Um den Löschen-Modus zu verlassen, drücken Sie einfach die Stop-Taste auf der Fernbedienung.

Entnehmen von USB / Speicherkarten

- Um ein USB-Gerät oder eine Speicherkarte zu entfernen, schalten Sie entweder die Kompaktanlage aus oder stellen den Funktions-Wahlschalter (6) in die Position »CD«, »Tape« oder »Radio«.
- USB-Speichergeräte: Entfernen Sie das Gerät, indem Sie es aus dem USB-Anschluss herausziehen.
- SD/MMC-Speicherkarten: Ziehen Sie die Speicherkarte aus dem Schacht heraus, ohne diese dabei zu verbiegen.

X-Bass Soundeffekt

Drücken Sie die X-Bass-Taste (17), um die X-Bass-Funktion zu aktivieren. In der Position »On« verstärkt dies den Bassgehalt des Sounds.

Die Fernbedienung

Mit der Fernbedienung können Sie die Anlage im CD- und im SD/USB-Modus steuern. Die Steuerung der Schallplatten- und Kassettenfunktion ist per Fernbedienung nicht möglich.

Batterien einlegen

Legen Sie 2 x AAA-Batterien (nicht im Lieferumfang enthalten) in das Batteriefach auf der Rückseite der Fernbedienung ein. Achten Sie dabei auf die korrekte +/- Polarität, wie im Batteriefach markiert.

Tastenbeschreibung

1. FIND-Taste:

Drücken Sie diese Taste im MP3-Modus, um die Datei/Ordner-Suchfunktion zu aktivieren.

2. INFO-Taste:

Drücken Sie diese Taste, um die Encoding-Bitrate auszuwählen.

3. REC-Taste:

Drücken Sie diese Taste, um die Encoding- bzw. die Aufnahme-Funktion zu aktivieren.

4. REP/INTRO/RAN-Taste:

Drücken Sie diese Taste im jeweiligen Modus (CD, SD oder USB), um die Wiederholen/Intro/Zufalls-Funktion zu aktivieren.

5. PROGRAM-Taste:

Drücken Sie diese Taste im jeweiligen Modus (CD, SD oder USB), um die Programmier-Funktion zu aktivieren.

6. PLAY/PAUSE-Taste ▶ II:

Drücken Sie diese Taste im jeweiligen Modus (CD, SD oder USB) einmal, um die Wiedergabe zu starten. Drücken Sie die Taste nochmals, um die Wiedergabe zu unterbrechen (Pause).

7. SKIP/SEARCH FORWARD ►► Taste:

Drücken Sie diese Taste einmal, um zum nächsten Song zu springen. Halten Sie die Taste gedrückt, um den aktuellen Song im Schnellvorlauf abzuspielen.

SKIP/SEARCH BACKWARD ◀◀ Taste:

Drücken Sie diese Taste einmal, um zum vorherigen Song zu springen. Halten Sie die Taste gedrückt, um den aktuellen Song im Schnellrücklauf abzuspielen.

8. STOP-Taste ■:

Drücken Sie diese Taste im jeweiligen Modus (CD, SD oder USB), um die Wiedergabe zu beenden oder ein gespeichertes Programm abzubrechen.

9. FOLDER UP ▲ / DOWN ▼-Taste:

Drücken Sie diese Taste im SD/USB-Modus, um einen Ordner auszuwählen.

10. SOURCE-Taste:

Drücken Sie diese Taste, um den CD-, SD- oder USB-Modus auszuwählen.

11. TRACK SEPARATION-Taste:

Drücken Sie diese Taste, um bei Aufnahmen (Encoding) von Schallplatte oder Kassette einzelne Songs voneinander zu trennen und einzelne Dateien (Tracks) herzustellen.

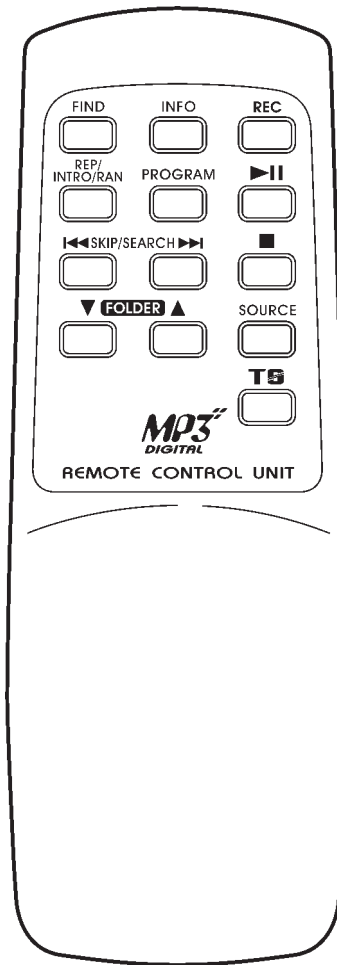

Altgeräte-Entsorgung

Dieses Produkt am Ende der Lebensdauer nicht in den normalen Haushaltsabfall geben, sondern an einem Recycling-Sammelplatz für elektrische und elektronische Geräte abgeben. Das Symbol auf dem Produkt, der Bedienungsanleitung oder der Verpackung weist darauf hin.

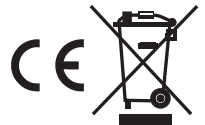

Kundenservice:

Weltbild

Sollten Sie Fragen zu dem Artikel haben, wenden Sie sich bitte an unseren Kundenservice: Verlagsgruppe Weltbild GmbH, Steinerne Furt, 86167 Augsburg

Deutschland Telefon: 0180 - 63 54 327 E-Mail: info@weltbild.com
(20 Cent/Anruf Festnetz; max. 60 Cent/Anruf Mobilfunk)

Schweiz Telefon: 0848 840 131 E-Mail: kundendienst@weltbild.ch
Österreich Telefon: 0662 / 65 75 88 E-Mail: kundenservice@weltbild.at

Konformitätserklärung

gemäß dem Gesetz über Funkanlagen und Telekommunikationsendeinrichtungen (FTEG)
und der Richtlinie 1999/5/EG (R&TTE)

Weltbild

Hersteller / Verantwortliche Person

erklärt, dass das Produkt Type (ggf. Anlagenkonfiguration mit Angabe der Module):

Kompaktanlage mit Plattenspieler

Modell-Nr. TCD-389WE

Sn-Nr. 20052013

Telekommunikations (Tk-)
endeinrichtung

Funkanlage

Verwendungszweck

Gerätekategorie

bei bestimmungsgemäßer Verwendung den grundlegenden Anforderungen des § 3 und
den übrigen einschlägigen Bestimmungen des FTEG (Artikel 3 der R&TTE) entspricht.
Gesundheit und Sicherheit gemäß § 3 (1) 1. (Artikel 3 (1) a))

angewendete harmonisierte Normen ...

angewendete harmonisierte Normen ...

EN55013: 2001+A1:2003+A2:2006

EN55020: 2007+A11:2011

EN61000-3-2: 2006+A1:2009+A2:2009

EN61000-3-3: 2008

2009/125/EC: 2009 (EC Regulation 1275/2008)

Einhaltung der grundlegenden Anforderungen
auf andere Art und Weise (hierzu verwendete
Standards/Spezifikationen) ...

**Schutzanforderungen in Bezug auf die
elektromagn. Verträglichkeit § 3 (1) 2,
Artikel 3 (1) b))**

Einhaltung der grundlegenden Anforderungen
auf andere Art und Weise (hierzu verwendete
Standards/Spezifikationen) ...

**Maßnahmen zur effizienten Nutzung
des Funkfrequenzspektrums**

Luftschnittstelle bei Funkanlagen gemäß § 3(2) (Artikel 3(2))

angewendete harmonisierte Normen ...

Einhaltung der grundlegenden Anforderungen auf andere Art und Weise
(hierzu verwendete Standards/Schnittstellenbeschreibungen) ...

Verlagsgruppe Weltbild

Steinerne Furt

86167 Augsburg

0180 - 63 54 327

(20 Cent/Anruf Festnetz; max. 60 Cent/Anruf Mobilfunk)

Augsburg, den 08.04.2013

Ort, Datum

EN/HN

ETS

Reg TP

BAPT



Walter Leberle/Unterschrift

Weltbild